



INSPIRON™

ÜZEMBEÁLLÍTÁSI ÚTMUTATÓ

Típus PP19S

Megjegyzések, figyelmeztetések és „Vigyázat” üzenetek

-  **MEGJEGYZÉS:** A „MEGJEGYZÉSEK” a számítógép biztonságosabb és hatékonyabb használatát elősegítő fontos tudnivalókat tartalmaznak.
-  **FIGYELMEZTETÉS:** A „FIGYELMEZTETÉS” jelzés hardver-meghibásodás vagy adatvesztés potenciális lehetőségére hívja fel a figyelmet, egyben közli a probléma elkerülésének módját.
-  **VIGYÁZAT!** A „VIGYÁZAT” jelzések esetleges tárgyi és személyi sérülésekre, illetve életveszélyre hívják fel a figyelmet.

A jelen dokumentumban tartalmazott információk előzetes értesítés nélkül módosíthatók.

© 2008-2009 Dell Inc. Minden jog fenntartva.

A Dell Inc. írásos engedélye nélkül szigorúan tilos a dokumentumot bármiféle módon sokszorosítani.

A szövegben használt védjegyek: A *Dell*, a *DELL* embléma, az *Inspiron*, a *YOURS IS HERE* és a *DellConnect* a Dell Inc. védjegyei; Az *Intel* bejegyzett védjegy és az *Atom* az Intel Corporation védjegye az Egyesült Államokban és más országokban; A *Microsoft*, a *Windows*, a *Windows Vista* és a *Windows Vista* start gomb embléma a Microsoft Corporation védjegyei vagy az Egyesült Államokban és/vagy más országokban bejegyzett védjegyei; A *Bluetooth* Bluetooth SIG, Inc. tulajdonát képező bejegyzett védjegy, és a Dell licenc alapján használja; Az *SRS Premium Sound*, a *SRS* és az (O) szimbólum az SRS Labs, Inc. védjegyei.

A dokumentumban egyéb védjegyek és védett nevek is szerepelhetnek, amelyek a védjegyet vagy nevet bejegyeztető cégre, valamint annak termékeire vonatkoznak. A Dell Inc. elhárít minden, a sajátján kívüli védjegyekkel és márkanevekkel kapcsolatban benyújtott tulajdonjogi keresetet.

2009. április

A.sz. X932K

Mód. A01

Tartalomjegyzék

Az Inspiron™ Laptop üzembe helyezése	5	Az Inspiron™ Laptop használata . . . 15	
A számítógép üzembe helyezése előtt.	5	Jobb oldali funkciók	15
Csatlakoztassa a váltóáramú adaptert.	6	Bal oldali funkciók	17
A hálózati kábel (opcionális) csatlakoztatása	7	Számítógép alapján lévő és billentyűzet funkciók	19
Nyomja meg a bekapcsoló gombot	8	Érintőpanel mozdulatok	21
Vezeték nélküli funkció engedélyezése vagy letiltása (opcionális)	9	Az érintőpanel érzékenységének beállítása	23
Ubuntu® beállítása	10	Kijelző funkciók	24
Microsoft® Windows® beállítása	10	Az akkumulátor eltávolítása és cseréje	25
Csatlakozás az internetre (opcionális)	10	Szofter funkciók.	26
A TV hangoló beállítása (az elérhetősége régióként változik)	14	Problémák megoldása 29	
		Hálózati problémák	29
		Tápellátással kapcsolatos problémák	30

Tartalomjegyzék

Memóriaproblémák	32	DellConnect™	53
Lefagyások és szoftver problémák.	32	Online szolgáltatások	54
A Support Tools használata	36	Automatizált rendelési állapot szolgálat	55
Dell támogatási központ	36	Termékinformáció	55
Rendszerüzenetek	37	Tételek visszaküldése javításra vagy visszafizetésre a jótállás feltételei alapján	55
Hardver hibaelhárító	39	Telefonhívás előtt	56
Dell-diagnosztika	40	A Dell elérhetőségei	58
Az operációs rendszer visszaállítása	43	Még több információ és erőforrás	59
Rendszervisszaállítás	43	Műszaki adatok	62
Dell™ Rendszer-visszaállítás elindítása Windows XP alatt	46	Tárgymutató.	70
Dell gyári lemezkép visszaállítása	48		
Az operációs rendszer újratelepítése	50		
Segítség kérése	52		
Műszaki támogatás és ügyfélszolgálat	53		

Az Inspiron™ Laptop üzembe helyezése

Ez a fejezet az Inspiron Mini 10 laptop üzembe helyezésére vonatkozó információkat tartalmazza.

A számítógép üzembe helyezése előtt

A számítógép elhelyezésekor gondoskodjon arról, hogy könnyen hozzáférjen a tápforráshoz, megfelelő szellőztetést biztosítson a számítógép körül és a számítógépet sima felületre helyezi.

A levegőáramlás korlátozása az Inspiron számítógép körül a készülék túlmelegedését okozhatja. A túlmelegedés elkerülése érdekében hagyjon legalább 10,2 cm szabad helyet a számítógép háta mögött, és minimum 5,1 cm helyet a többi oldala mentén.

A számítógépet, amikor be van kapcsolva nem szabad zárt térbe helyezni, mint például szekrény vagy fiók.

 **VIGYÁZAT!** A számítógép szellőző-és egyéb nyílásait soha ne zárja el, a nyílásokon semmit ne dugjon be, illetve ne hagyja, hogy a nyílásokban por rakódjon le. Működés közben ne tartsa a Dell™ számítógépet rosszul szellőző helyen, például becsukott táskában. Megfelelő szellőzés hiányában károsodhat a számítógép vagy tűz keletkezhet.

 **FIGYELMEZTETÉS:** Ha a számítógépre nehéz vagy éles tárgyat helyez, azzal a számítógép maradandó károsodását okozhatja.

Csatlakoztassa a váltóáramú adaptert

A váltóáramú adaptert csatlakoztassa a számítógépre, majd csatlakoztassa fali csatlakozóaljzatra vagy túlfeszültség védő eszközre.

⚠ VIGYÁZAT! A váltóáramú adapter az elektromos hálózatról világszerte

működtethető. Mindemellett, a tápcsatlakozók és elosztók országokként eltérőek lehetnek. Nem megfelelő kábellel vagy, ha azt helytelenül csatlakoztatja a hálózati csatlakozóaljzatra vagy elosztóra, tüzet okozhat vagy a számítógép károsodását okozhatja.

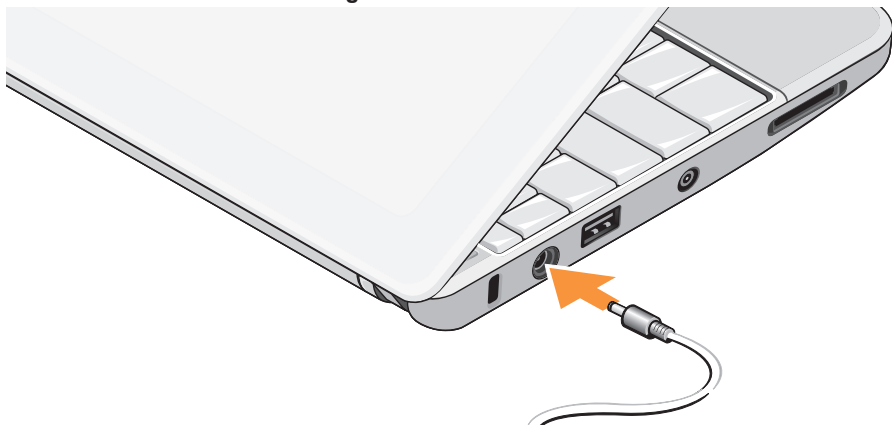

A hálózati kábel (opcionális) csatlakoztatása

Ha vezetékes hálózati csatlakozást szeretne használni, csatlakoztassa a hálózati kábelt.



Az Inspiron™ Laptop üzembe helyezése

Nyomja meg a bekapcsoló gombot



Vezeték nélküli funkció engedélyezése vagy letiltása (opcionális)

A vezeték nélküli funkció engedélyezése:

1. Kapcsolja be a számítógépet.
2. Kattintson duplán a rendszertálcán található  ikonra vagy nyomja meg az <F2> billentyűt.

A **Wireless Enable/Disable** (Vezeték nélküli funkció engedélyezése/letiltása) párbeszédablak jelenik meg.

3. Válassza ki az opciót, amelyet engedélyezni szeretne:
 - **Enable Bluetooth** (Bluetooth engedélyezése)
 - **Enable Wireless LAN/WiMax** (Vezeték nélküli LAN/WiMax engedélyezése)
 - **Enable Wireless WAN/GPS** (Vezeték nélküli WAN/GPS engedélyezése)

4. Kattintson az **OK** gombra.

A vezeték nélküli funkció letiltása:

1. Kattintson duplán a rendszertálcán található  ikonra vagy nyomja meg az <F2> billentyűt.

A **Wireless Enable/Disable** (Vezeték nélküli funkció engedélyezése/letiltása) párbeszédablak jelenik meg.

2. Szüntesse meg az opció jelölését, amelyet le szeretne tiltani:
 - **Enable Bluetooth** (Bluetooth engedélyezése)
 - **Enable Wireless LAN/WiMax** (Vezeték nélküli LAN/WiMax engedélyezése)
 - **Enable Wireless WAN/GPS** (Vezeték nélküli WAN/GPS engedélyezése)
 3. Kattintson az **OK** gombra.
-  **MEGJEGYZÉS:** A számítógép konfigurációjától függően a WiMax opció nem biztos, hogy megjelenik.

Ubuntu® beállítása

Ez a Dell számítógép Ubuntu operációs rendszerrel rendelkezik, ha a megrendelés során Ön Ubuntu-t kért. Az operációs rendszerre vonatkozó bővebb információkért olvassa el a számítógéphez kapott *Ubuntu gyorsútmutatót* (Ubuntu Quick Start Guide).

Microsoft® Windows® beállítása

Ez a Dell számítógép Microsoft Windows operációs rendszerrel rendelkezik, ha a megrendelés során Ön Windowst kért. A Windows üzembe állításához az első alkalommal kövesse a képernyőn megjelenő utasításokat. Ezeket a lépéseket muszáj követni, és az elvégzésük maximum 15 percet vesz igénybe. A képernyők végigvezetik Önt a különféle műveleteken, beleértve a licencmegállapodás elfogadását, tulajdonságok beállítását és az internetcsatlakozás beállítását.

 **FIGYELMEZTETÉS:** Ne szakítsa meg az operációs rendszer üzembe állítási műveletét. Ezzel használhatatlanná teheti a számítógépet.

Csatlakozás az internetre (opcionális)

 **MEGJEGYZÉS:** Az internetszolgáltatók és ajánlataik országonként változnak.

Az internethez való csatlakozáshoz szüksége van egy külső modemes vagy hálózati kapcsolatra, valamint egy internetszolgáltatóra (ISP).

Vezetékes internetkapcsolat beállítása

Amennyiben betárcsázós kapcsolatot használ, csatlakoztassa a telefonvonalat a külső USB modemre (opcionális) és a telefon fali aljzatába mielőtt megkezdí az internet kapcsolat beállítását. Amennyiben DSL vagy kábel/ műholdas modemkapcsolatot használ, kérjen útmutatást a beállításhoz internetszolgáltatójától.

Vezeték nélküli kapcsolat beállítása

Mielőtt a vezeték nélküli internetkapcsolatot használhatná, a számítógépet csatlakoztatnia kell a vezeték nélküli routerére. Csatlakozás létrehozása a vezeték nélküli routerrel:

1. Győződjön meg arról, hogy a számítógépen engedélyezve legyen a vezeték nélküli funkció (lásd a „Vezeték nélküli funkció engedélyezése vagy letiltása (opcionális)” című részt a 9. oldalon).
2. Mentsen el, és zárjon be minden nyitott fájlt, majd lépjen ki minden futó alkalmazásból.
3. Kattintson a Start gombra, majd kattintson a **Csatlakozás** menüpontra.
4. A beállítások elvégzéséhez kövesse a képernyőn megjelenő utasításokat.

Internet kapcsolat beállítása

Internetkapcsolat beállítása a munkaasztalon található internetszolgáltató-ikonnal:

1. Mentsen el, és zárjon be minden nyitott fájlt, majd lépjen ki minden futó alkalmazásból.
2. Kattintson duplán az ISP ikonra a Microsoft Windows asztalon.
3. A beállítások elvégzéséhez kövesse a képernyőn megjelenő utasításokat.

Ha nincs internetszolgáltató ikonja a munkaasztalon vagy ha más internetszolgáltató kapcsolatát akarja beállítani, hajtsa végre a következő szakaszban leírt lépéseket.



MEGJEGYZÉS: Amennyiben nem tud kapcsolódni az internethez, de a múltban sikeresen csatlakozott, akkor esetleg szolgáltatójánál van szolgáltatásleállítás. Lépjen kapcsolatba internetszolgáltatójával a szolgáltatás állapotának ellenőrzése céljából, vagy próbálja meg újra a csatlakozást később.

 **MEGJEGYZÉS:** Készítse elő az internetszolgáltatótól kapott információkat. Amennyiben nincsen internetszolgáltatója, a **Kapcsolódás az internethez** varázsló segítségével kereshet egyet.

Windows Vista®

1. Mentsen el, és zárjon be minden nyitott fájlt, majd lépjen ki minden futó alkalmazásból.
2. Kattintson a **Start**  → **Vezérlőpult** menüpontjára.
3. A **Hálózat és internet** alatt kattintson a **Csatlakozás az internetre** lehetőségre. Ekkor megnyílik a **Csatlakozás az internetre** ablak.

4. A kívánt csatlakozási módnak megfelelően kattitson a **Szélessávú (PPPoE)** vagy a **Telefonos** lehetőségre:

- a. Válassza a **Szélessávú** elemet, ha DSL vagy műholdas modem, kábeltelevíziós modem vagy a Bluetooth® nélküli technológia használatával kíván csatlakozni az internetre.
- b. Ha telefonos modemet vagy ISDN-t használ, válassza a **Telefonos** lehetőséget.

 **MEGJEGYZÉS:** Ha nem tudja, hogy melyik csatlakozási típust kell kiválasztani, akkor kattintson a **Segítség lehetőségre**, vagy forduljon internetszolgáltatójához.

5. Kövesse a képernyőn megjelenő utasításokat, és a beállítás befejezéséhez használja az internetszolgáltatójától kapott beállítási információkat.

Windows XP

1. Mentsen el, és zárjon be minden nyitott fájlt, majd lépjen ki minden futó alkalmazásból.
2. Kattintson a **Start** → **Vezérlőpult** menüpontjára.
3. A **Hálózati és internet-kapcsolatok** menüpont alatt, válassza az **Internet-kapcsolat beállítása vagy módosítása** lehetőséget.
Ekkor megjelenik az **Internet tulajdonságok** ablak.
4. Kattintson a **Beállítás** lehetőségre.
Megjelenik az **Új kapcsolat varázsló**.
5. Kattintson a **Kapcsolódás** az internethez lehetőségre.
6. A következő ablakban válassza a megfelelő opciót:
 - Amennyiben nincsen internetszolgáltatója (ISP), és ki akar választani egyet, kattintson a **Választok egy**

internetszolgáltatót (ISP) pontra a felkínált listából.

- Amennyiben kapott beállítási információkat internetszolgáltatójától, de nem kapott telepítő CD-t, kattintson a **Kézzel állítom be a kapcsolatomat** pontra.
- Amennyiben rendelkezik CD-vel, kattintson **Az internetszolgáltatótól kapott lemezt használom** pontra.

7. Kattintson a **Tovább** gombra.

Ha a Kézzel állítom be a kapcsolatomat lehetőséget választotta, folytassa a 6. lépéssel. Ellenkező esetben kövesse a képernyőn megjelenő utasításokat.



MEGJEGYZÉS: Amennyiben nem tudja, hogy melyik csatlakozástípust válassza, lépjen kapcsolatba internetszolgáltatójával.

8. Válassza a megfelelő opciót a **Hogyan szeretne kapcsolódni az internethez?** kérdés alatt, majd kattintson a **Tovább** gombra.
9. A telepítés befejezéséhez használja az internetszolgáltatójától kapott információkat.

A TV hangoló beállítása (az elérhetősége régiónként változik)

A TV hangoló a PowerCinema program használatával állítható be.

Ha a TV hangolót az első alkalommal állítja be, tegye az alábbiakat:

1. Kattintson a **Start**→ **Minden program** lehetőségre, majd a PowerCinema ikonra.
2. Kattintson a következőkre: **Main Menu** (Főmenü)→ **Entertainment** (Szórakozás)→ **Live TV** (Élő TV), majd kövesse a képernyőn megjelenő utasításokat.

A TV hangoló beállításainak újrakonfigurálása:





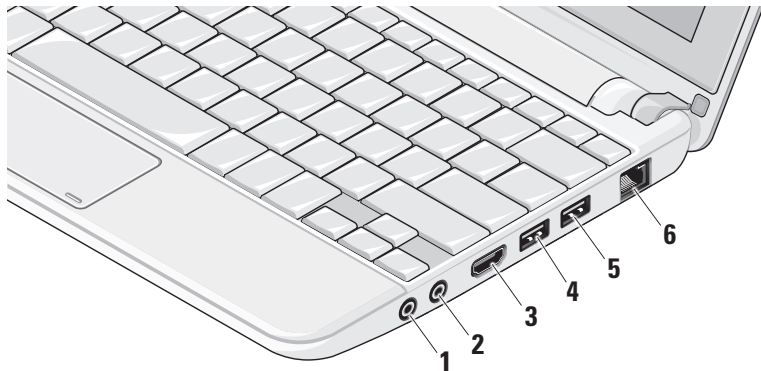

1. Kattintson a **Start**→ **Minden program** lehetőségre, majd a PowerCinema ikonra.
2. Kattintson a következőkre: **Main Menu** (Főmenü)→ **Entertainment** (Szórakozás)→ **Live TV** (Élő TV).
3. A vezérlő menüben kattintson a **Advanced** (Speciális) lehetőségre.
4. Válassza a **Settings** (Beállítások) lehetőséget.
5. Kattintson a **Run Setup Wizard** (Beállítás varázsló futtatása) lehetőségre, és kövesse a képernyőn megjelenő utasításokat.

Az Inspiron™ Laptop használata

Az Inspiron Mini 10 indikátorokkal és gombokkal biztosít információkat és teszi lehetővé az általános feladatok végrehajtását. A számítógépen található csatlakozók segítségével lehet további eszközöket csatlakoztatni.

Jobb oldali funkciók



-  **1 Audio kimenet/fejhallgató csatlakozó** – A fejhallgatót csatlakoztatja, illetve erősítővel rendelkező hangszórók vagy hangrendszerek számára audio jelet biztosít.
-  **2 Audio bemenet/Mikrofon csatlakozó** – Mikrofont csatlakoztat, vagy az audio programok által használható jelet fogadja.
-  **3 HDMI csatlakozó** – TV csatlakoztatására szolgál az 5.1 audio és videó jelekkel együtt.
 **MEGJEGYZÉS:** Ha monitorral használja, a monitor csak a videó jelet fogadja.
-  **4 USB 2.0 csatlakozó** – USB eszközök csatlakoztatására szolgál, mint az egér, billentyűzet, nyomtató, külső meghajtó vagy MP3 lejátszó.
-  **5 USB tápcsatlakozó** – Olyan USB eszközökre csatlakozik, amelyek nagyobb tápellátást igényelnek. Ez a port maximum 2 amper terhelést támogat.
-  **6 Hálózati csatlakozó** – Ha vezetékes hálózatot használ, ez csatlakoztatja a számítógépet a hálózatra vagy a szélessávú eszközre.

Bal oldali funkciók

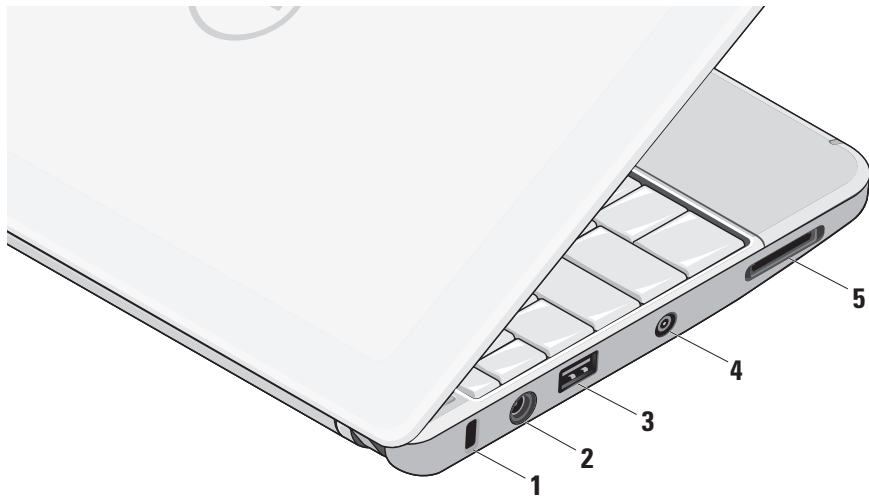

1 Biztonsági kábel nyílás –

A kereskedelmi forgalomban kapható lopásgátló eszköz csatlakoztatására szolgál.

 **MEGJEGYZÉS:** A lopásgátló eszköz használata előtt, ellenőrizze, hogy az kompatibilis-e a számítógépen lévő biztonsági kábel nyílással.

2 Váltóáramú adapter

csatlakozó – A váltóáramú adapter csatlakozik erre, amely a számítógépet látja el tápfeszültséggel és tölti az akkumulátort.

3 **USB 2.0 csatlakozó** – USB eszközök csatlakoztatására szolgál, mint az egér, billentyűzet, nyomtató, külső meghajtó vagy MP3 lejátszó.

4 **Antenna bemeneti csatlakozó (a támogatott modelleken)** – MCX csatlakozó keresztül külső antennát

csatlakoztat annak érdekében, hogy a TV hangoló kártya (opcionális) TV adások legyenek megtekinthetők. A TV hangoló kártya beállítására vonatkozó bővebb információért lásd: „A TV hangoló beállítása (az elérhetősége régióként változik)“, 14. oldal.

- 5  **3 az 1-ben médiakártya olvasó** – Használatával gyorsan és kényelmesen tekintheti meg és oszthatja meg digitális fényképeit, videóit és dokumentumait, amelyeket az alábbi memóriakártya típusokon tárol:
- Secure Digital (SD) memóriakártya
 - SDHC (biztonságos digitális nagy kapacitású) kártya
 - Multimédia kártya (MMC)
 - Memory Stick
 - Memory Stick PRO

Számítógép alapján lévő és billentyűzet funkciók

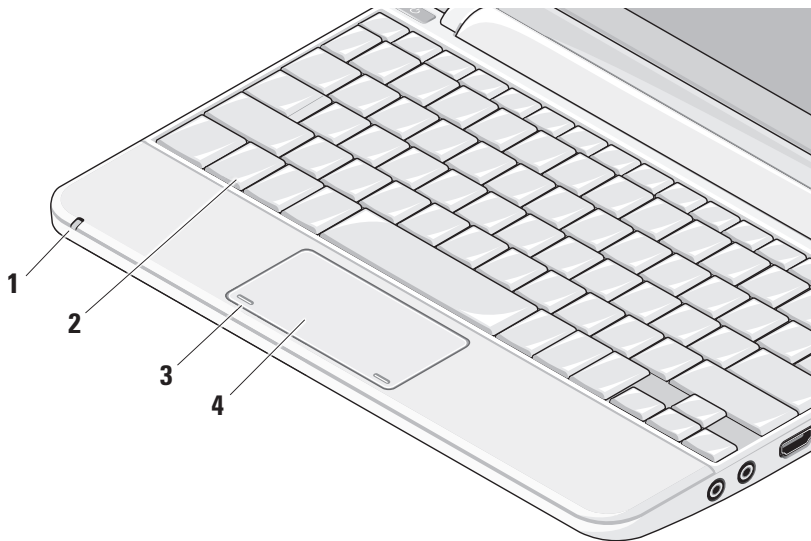

1 Tápellátás/akkumulátor jelzőlámpa –

Folyamatosan világít vagy villog az akkumulátor töltöttségi állapotának jelzéséhez. A jelzőlámpa az alábbi állapotokat jelzi töltés közben, vagy a számítógépet:

váltóáramú adapterrel használva

- Folyamatos fehér: A számítógép be van kapcsolva és az akkumulátor töltődik.
- Villogó fehér: A számítógép készenléti állapotban van.
- Nem világít: A számítógép be van kapcsolva és az akkumulátor megfelelően fel van töltve.

akkumulátorral használva

- Folyamatos fehér: A számítógép be van kapcsolva.
- Villogó fehér: A számítógép készenléti állapotban van.

- Villogó sárga: Az akkumulátor töltöttsége alacsony. Az akkumulátort töltése érdekében csatlakoztassa váltóáramú adapterre.
- Nem világít: A számítógép ki van kapcsolva.

2 Billentyűzet – A billentyűzet beállításait a rendszerbeállító eszközzel teheti egyedivé.

3 Az érintőpanel gombjai – A jobb és bal oldali kattintásra szolgálnak, mint az egéren.

4 Érintőpanel – Az egér funkcióit látja el. Támogatja a **Görgetés**, **Koppintás**, **Zoom**, **Elforgatás** és az **Asztal** funkciókat. Bővebb információért lásd: „Érintőpanel mozdulatok“, 21. oldal.

Érintőpanel mozdulatok

Görgetés

Lehetővé teszi a görgetést a tartalomban. A görgető funkciók az alábbiakat tartalmazzák:

Pásztázás – A kurzor mozgatása a kijelölt objektumra, amikor nem látható a teljes objektum.

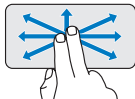

Két ujjunkat mozgassuk a kívánt irányba annak érdekében, hogy pásztázva görgessük a kijelölt objektumot.

Automatikus függőleges görgetés – Görgetés az aktív ablakban felfelé vagy lefelé.

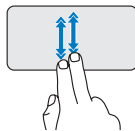

Az automatikus függőleges görgetés aktiválásához gyorsan mozgassuk két ujjunkat felfelé vagy lefelé.

Az automatikus görgetés megállításához az ujjunkkal koppintsunk az érintőpanelre.

Automatikus vízszintes görgetés – Görgetés az aktív ablakban balra vagy jobbra.

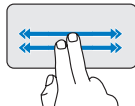

Az automatikus vízszintes görgetés aktiválásához gyorsan mozgassuk két ujjunkat balra vagy jobbra.

Az automatikus görgetés megállításához az ujjunkkal koppintsunk az érintőpanelre.

Ugrás

A tartalom ugratása előre vagy hátra a mozdulat irányától függően.

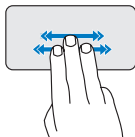

Három ujjunkat gyorsan mozgassuk a kívánt irányba annak érdekében, hogy a tartalmat ugrassuk az aktív ablakban.

Zoom

A tartalom nagyítása vagy kicsinyítése a képernyőn. A zoom funkciók az alábbiakat tartalmazzák:

Csípés – A tartalom nagyítása vagy kicsinyítése úgy, hogy a két ujjunkat összezárjuk vagy egymástól eltávolítjuk.

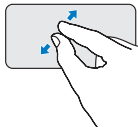

Nagyítás: Az aktív ablak nézetének nagyításához távolítsuk el egymástól a két ujjunkat.

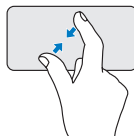

Kicsinyítés: Az aktív ablak nézetének kicsinyítéséhez zárjuk össze a két ujjunkat.

Elforgatás

Az aktív tartalom elforgatása a képernyőn. Az elforgató funkciók az alábbiakat tartalmazzák:

Forgatás – Az aktív tartalom elforgatása 90 fokos lépésekben úgy, hogy az egyik ujjunk mozdulatlan marad, a másikat pedig elforgatjuk.

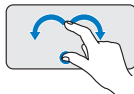

A hüvelykujjunkt a helyén tartva a mutatóujjunkt ívben mozgassuk jobbra vagy balra annak érdekében, hogy a kijelölt tételt 90 fokos lépésekben elforgassuk az óra mutató járásával megegyező vagy azzal ellentétes irányba.

Asztal

Az összes nyitott ablak lekicsinyítése úgy, hogy az asztal váljon láthatóvá.

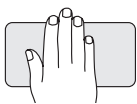

A kezünket bármilyen tájolásban helyezzük az érintőpanelre, és tartsuk ott.

Az érintőpanel érzékenységének beállítása

A tenyérérzékelő funkció lehetővé teszi az érintőpanel érzékenységének beállítását, így gépelés közben elkerülhető a véletlenszerű mutató mozgatás.

Az érintőpanel érzékenységének beállítása:

1. Kattintson a **Start**  → **Vezérlőpult** → **Egér lehetőségre**, és válassza ki az **Elantech** fület.
2. Kattintson az **Options...** (Opciók...) lehetőségre, és a megjelenő **Elan Smart-Pad** ablakban görgessen lefelé, majd válassza ki a **PalmTracking** (Tenyérkövetés) lehetőséget.
3. A **PalmTracking Sensitivity** (Tenyérkövetés érzékenysége) csúszkát elhúzva tudja növelni vagy csökkenteni az érintőpanel érzékenységét.

Kijelző funkciók

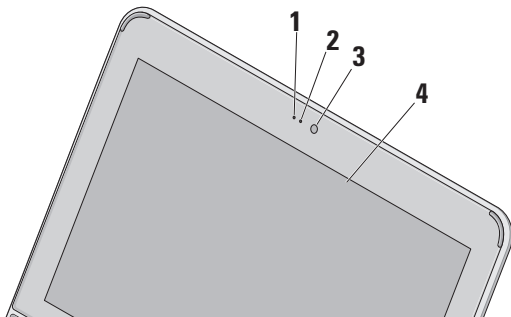

1 Mikrofon – Minőségi hangrögzítést biztosít csevegéshez és hangfelvételhez.

2 Kamera aktivitás visszajelző – Lámpa, amely jelzi, hogy a kamera be van-e kapcsolva vagy sem.

3 Kamera – Beépített kamera videók rögzítéséhez, konferenciák lebonyolításához és csevegéshez.

4 Képernyő – A képernyő eltérő lehet, attól függően, hogy a számítógéphez milyen rendelt. A képernyőre vonatkozó bővebb információért lásd a *Dell Technology útmutatót*.

Az akkumulátor eltávolítása és cseréje

⚠ VIGYÁZAT! Nem megfelelő akkumulátor használata növeli a tűz- és robbanásveszélyt. Ez a számítógép kizárólag a Delltől vásárolt akkumulátort használhatja. Ne használjon más számítógépekből származó akkumulátorokat.

⚠ VIGYÁZAT! Mielőtt eltávolítja az akkumulátort, kapcsolja ki a számítógépet és távolítsa el a külső kábeleket (beleértve a váltóáramú adaptert is).

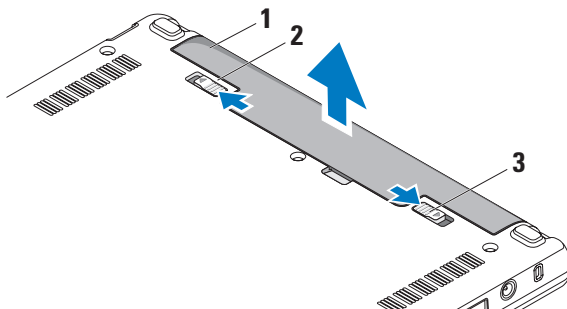

- 1 akkumulátor
- 2 akkumulátor kioldó gomb
- 3 akkumulátor-záróretesz

Az akkumulátor eltávolítása:

1. Kapcsolja ki a számítógépet és fordítsa fel.
2. Addig csúsztassa az akkumulátor záróreteszt, amíg a helyére nem ugrik.
3. Az akkumulátor kioldóreteszt csúsztassa kioldott állásba.
4. Húzza fel az akkumulátort az akkumulátor-rekeszből.

Az akkumulátor visszahelyezésekor az akkumulátort csúsztassa a rekeszbe addig, amíg az a helyére nem pattan. Ezután akkumulátor kioldóreteszt csúsztassa zárt állásba.

Szofter funkciók

 **MEGJEGYZÉS:** Az ebben a fejezetben ismertetett funkciókra vonatkozó bővebb információkért lásd a *Dell Technology útmutatót* a merevlemezen vagy a Dell Support weboldalán a **support.dell.com** címen.

Hatékonyság és kommunikáció

A számítógép használható bemutatók, brosrák, üdvözlőkártyák, szórólapok és munkafüzetek készítésére, attól függően, hogy milyen alkalmazásokat telepített a számítógépre. A számítógépre telepített szoftvereket a megrendelésén ellenőrizheti.

Miután csatlakozott az internetre, weboldalakat érhet el, e-mail fiókot állíthat be, fájlokat tölthet fel és le stb.

Szórakozás és multimédia

A számítógép használható videók megtekintésére, játékok játszására, zenehallgatásra, valamint internetes rádióállomások hallgatására.

Az asztal testreszabása

Az asztal testre szabható úgy, hogy módosítja a megjelenését, felbontását, a háttérképet, stb.

Windows Vista

1. A kijelző tulajdonságok ablak megnyitásához az egér jobb oldali gombjával kattintson egy üres területre az asztalon.
2. Kattintson a **Testreszabás** lehetőségre, ezzel megnyitja a **Megjelenés és hangok testreszabása** ablakot, és ott bővebb információt kap a testreszabási lehetőségekről.

Windows XP

1. A kijelző tulajdonságok ablak megnyitásához az egér jobb oldali gombjával kattintson egy üres területre az asztalon.
2. Kattintson a **Tulajdonságok** lehetőségre, ezzel megnyitja a **Képernyőtulajdonságok** ablakot, és ott bővebb információt kap a testreszabási lehetőségekről.

A számítógép beállításainak testreszabása

A számítógép tápellátási beállításait az operációs rendszer tápellátási opcióinak konfigurálásával módosíthatja. A Windows három alapértelmezett opciót biztosít:

- **Kiegyensúlyozott** — A legnagyobb teljesítményt nyújtja, mikor szükség van rá és energiát takarít meg inaktív állapotban.
- **Energiatakarékos** — Ez a tápellátási opció energiát takarít meg azáltal, hogy csökkenti a rendszer teljesítményét annak érdekében, hogy maximalizálja a számítógép élettartamát és csökkenti a számítógép energiafogyasztását.
- **Nagy teljesítmény** — A legmagasabb teljesítményt nyújtja a hordozható számítógépén a processzor sebességének állításával és a rendszer-teljesítmények maximalizálásával.

Az adatok biztonsági mentése

Javasolt, hogy a fájljairól és mappáiról rendszeresen készítsen biztonsági mentés a számítógépére. A fájlok biztonsági mentése:

Windows Vista

1. Kattintson a következőkre: **Start**  → **Vezérlőpult** → **Rendszer és karbantartás** → **Üdvözlő központ** → **Fájlok és beállítások** **átvitele**.
2. Kattintson az **Állományok mentése** vagy a **Számítógép mentése** opciók egyikére.
3. Kattintson a **Folytatás gombra amikor a Felhasználói fiók ellenőrzés** párbeszédpanel megjelenik és kövesse az **Állományok mentése** varázslót.

Windows XP

1. Kattintson a **Start** → **Minden program** → **Tartozékok** → **Rendszerezszközők** → **Biztonsági mentés lehetőségekre**.
2. Kövesse a **Fájlok biztonsági mentése** varázsló utasításait.

Problémák megoldása

 **VIGYÁZAT!** Csak szakképzett személy távolíthatja el a számítógép burkolatát. A speciális szolgáltatásokért és hibaelhárítási utasításokért lásd a *Szervizelési kézikönyvet* a **Dell Támogatás weboldalon** a support.dell.com honlapon.

Hálózati problémák

Vezeték nélküli kapcsolatok

Ha a vezeték nélküli hálózati kapcsolat megszakadt

A vezeték nélküli router offline állapotban van vagy a vezeték nélküli funkció nincs engedélyezve a számítógépén.

- Ellenőrizze, hogy a vezeték nélküli router be van-e kapcsolva, és csatlakozik-e adatforráshoz (kábeles modem vagy hálózati csomópont).

- A vezeték nélküli kapcsolatot interferencia gátolhatja vagy zavarhatja. A számítógépet próbálja közelebb vinni a vezeték nélküli routerhez.
- Csatlakozás létrehozása a vezeték nélküli routerrel:
 - a. Győződjön meg arról, hogy a számítógépen engedélyezve legyen a vezeték nélküli funkció (lásd a „Vezeték nélküli funkció engedélyezése vagy letiltása (opcionális)” című részt a 9. oldalon).
 - b. Mentsen el, és zárjon be minden nyitott fájlt, majd lépjen ki minden futó alkalmazásból.
 - c. Kattintson a Start gombra, majd kattintson a **Csatlakozás** menüpontra.
 - d. A beállítások elvégzéséhez kövesse a képernyőn megjelenő utasításokat.

Vezetékes kapcsolatok

Ha a hálózati kapcsolat megszakadt —

A kábel meglazult vagy sérült.

- Ellenőrizze, hogy a kábel megfelelően csatlakozik-e és nem sérült.

A hálózati csatlakozón lévő beépített kapcsolat integritás jelzőlámpája segít ellenőrizni, hogy a kapcsolat működik-e és az alábbi állapotokról ad információkat:

- Zöld — Jó a kapcsolat egy 10 Mbps sebességű számítógép-hálózat és a számítógép között.
- Narancssárga — Jó a kapcsolat egy 100 Mbps sebességű számítógép-hálózat és a számítógép között.
- Kikapcsolt — A számítógép nem érzékel fizikai kapcsolatot a számítógép-hálózathoz.



MEGJEGYZÉS: A hálózati csatlakozón lévő kapcsolat integritás jelzőlámpa csak a vezetékes csatlakozásra érvényes. A kapcsolat integritás jelzőlámpa nem szolgál információkkal a vezeték nélküli kapcsolatra vonatkozóan.

Tápellátással kapcsolatos problémák

Ha az üzemjelző fény nem világít —

A számítógép ki van kapcsolva vagy nem kap tápellátást.

- Ha a számítógép egy hosszabbítás elosztóra van csatlakoztatva, akkor gondoskodjunk róla, hogy az elosztó be legyen dugva a hálózati dugaszoló aljzatba és az elosztó be legyen kapcsolva. A feszültség védő készülékeket, elosztókat és a hosszabbító kábeleket kiiktatva ellenőrizze, hogy a számítógép megfelelően működik-e.

- Ellenőrizze, hogy a hálózati csatlakozó megfelelően működik-e egy másik készülékkel, például egy lámpával.
- Ellenőrizze a váltóáramú adapter csatlakozásait. Ha a váltóáramú adapter rendelkezik jelzőfényel, ellenőrizze, hogy a váltóáramú adapter jelzőfénye világít-e.

Ha az üzemjelző fény folyamatos fehér színnel világít és a számítógép nem reagál — A kijelző nem reagál. Tartsa lenyomva a bekapcsoló gombot addig,

amíg a számítógép ki nem kapcsol, majd kapcsolja be.

Ha az üzemjelző fény fehér színnel villog — A számítógép készenléti állapotban van. A normál működés visszaállításához nyomjon meg egy gombot a billentyűzeten,

mozgassa mutatót az érintőpanellel vagy az egeret, vagy nyomja meg a főkapcsolót.

Ha az üzemjelző fény sárga színnel villog — Egy eszköz meghibásodott vagy az akkumulátor töltöttségi szintje alacsony.

- Ha a számítógép kap elektromos áramot, akkor egy eszköz hibásodhatott meg, vagy nincs megfelelően behelyezve.
- Ha az akkumulátort töltése alacsony, a számítógépet csatlakoztassa a váltóáramú adapterre.

Ha olyan interferenciát tapasztal, amely zavarja a vételt a számítógépen — Olyan jel okoz interferenciát, amely megszakítja vagy blokkolja más jelek vételét. Az interferencia esetleges okai lehetnek:

- Tápkábel, a billentyűzet és az egér hosszabbítókábeleik.
- Túl sok készülék csatlakozik egy elosztóra.
- Több elosztó csatlakozik egy hálózati csatlakozóra.

Memóriaproblémák

Ha nem elegendő memóriára utaló üzenetet kap —

- Mentsen el és zárjon be minden nyitott fájlt és lépjen ki minden futó, de nem használt programból, hátha ez megoldja a problémát.
- A minimális memóriaigényeket lásd a szoftver dokumentációban. Amennyiben szükséges, telepítsen még memóriát (Lásd a *Szervizelési kézikönyvet* a Dell Support honlapon a **support.dell.com** címen).

Ha más memóriaproblémát tapasztal —

- Ellenőrizze, hogy a memóriamodul kompatibilis-e a számítógéppel. Az Ön számítógépébe DDR2 memória szükséges. A támogatott memóriatípusokra vonatkozó információkért lásd az „Műszaki adatok“ című részt az 62. oldalon.

- Helyezze be újra a memóriamodulokat (lásd a *Szervizelési kézikönyvet* a Dell Support honlapon a **support.dell.com** címen).
- Futtassa a Dell Diagnostics programot (lásd a „Dell-diagnosztika“ című rész a 40. oldalon).

Lefagyások és szoftver problémák

Ha a számítógép nem indul el —

Ellenőrizze, hogy a tápkábel megfelelően csatlakozik-e a számítógépre, illetve az elektromos aljzatra.

Egy program nem reagál — Zárja be a programot:

1. Nyomja meg egyszerre a <Ctrl><Shift><Esc> billentyűket.
2. Kattintson az **Alkalmazások** lehetőségre.
3. Kattintson a programra, amely nem válaszol.

4. Kattintson a **Feladat befejezése** gombra.

Ha egy program rendszeresen lefagy —

Ellenőrizze a szoftver dokumentációját.

Szükség esetén távolítsa el, majd telepítse újra a programot.

 **MEGJEGYZÉS:** A szoftverek rendszerint rendelkeznek a telepítési utasításokat tartalmazó dokumentációval, vagy adathordozóval (CD vagy DVD).

 **MEGJEGYZÉS:** A számítógép a konfigurációjától függően rendelkezik optikai meghajtóval vagy nem. Az olyan műveletekhez, amelyek adathordozót igényelnek, használjon külső optikai meghajtót vagy külső tároló eszközt.

Ha a számítógép nem reagál, vagy teljesen kék színű képernyő jelenik meg —

 **FIGYELMEZTETÉS:** Ha az operációs rendszert nem tudja szabályosan leállítani, adatokat veszthet.

Ha a számítógép a billentyűzetre vagy az egér mozgására nem reagál, a tápellátás gombot legalább 8-10 másodpercig tartsa lenyomva (amíg a számítógép ki nem kapcsol), majd indítsa újra.

A program régebbi Microsoft® Windows® operációs rendszerhez készült —

Futassa a Program kompatibilitás varázslót. A Program kompatibilitás varázsló úgy konfigurálja a programot, hogy az nem-Windows Vista/XP operációs rendszerhez hasonló környezetben is futhasson.

Windows Vista

1. Kattintson a **Start**  → **Vezérlőpult** → **Programok** → **Régebbi program használata a Windows jelen változatával** funkcióra. Az üdvözlő képernyőn kattintson a **Tovább** gombra.
2. Kövesse a kijelzőn megjelenő utasításokat.

Windows XP

1. Kattintson a **Start** → **Minden program** → **Tartozékok** → **Program kompatibilitás varázsló** lehetőségekre.
2. Az üdvözlő képernyőn kattintson a **Tovább** gombra.
3. Kövesse a kijelzőn megjelenő utasításokat.

Ha más szoftverproblémát tapasztal —

- Azonnal készítsen biztonsági mentést a fájljairól.
- Vírusirtó programmal vizsgálja át a merevlemezt vagy a CD-ket.
- Mentsen el és zárjon be minden nyitott fájlt vagy programot, majd a **Start** menün keresztül állítsa le a számítógépet.
- Hibaelhárítási információkért tanulmányozza át a szoftver dokumentációját, vagy lépjen kapcsolatba a gyártóval:
 - Győződjön meg róla, hogy a program kompatibilis a számítógépére telepített operációs rendszerrel.

- Győződjön meg arról, hogy a számítógép megfelel a szoftver futtatásához szükséges minimális hardverkövetelményeknek. További információkért olvassa el a szoftver dokumentációját.
- Győződjön meg róla, hogy a program telepítése és konfigurációja megfelelő.
- Ellenőrizze, hogy az eszköz illesztőprogramok nem ütköznek a programmal.
- Szükség esetén távolítsa el, majd telepítse újra a Dell Támogatási Központ programot.
- Amikor a Dellhez fordul, a hibaelhárítás megkönnyítése érdekében, írja le a megjelenő hibaüzenetet.

A Support Tools használata

 **MEGJEGYZÉS:** Az ebben a részben ismertetett utasítások a Windows Vista operációs rendszerrel rendelkező számítógépekre érvényesek.

Dell támogatási központ

A **Dell Support Center** (Dell támogatási központ) segít megtalálni a szerviz-, támogatás-és rendszerspecifikus információkat. A **Dell Support Center**-re (Dell támogatási központ) és a rendelkezésre állót támogató eszközökre vonatkozó bővebb információért a **support.dell.com** weboldalon kattintson a **Services** (Szolgáltatások) fülre.

Az alkalmazás futtatásához a tálcán kattintson az  ikonra. A honlap hivatkozásokat tartalmaz az alábbiak eléréséhez:

- Öngyógyító eszközök (Hibaelhárítás, Biztonság, Rendszerteljesítmény, Hálózat/Internet, Biztonsági mentés/Visszaállítás és Windows operációs rendszer)
- Figyelmeztetések (a számítógéppel kapcsolatos műszaki támogatási figyelmeztetések)
- Segítség a Dell-től (Műszaki támogatás a DellConnect™-tel, Ügyfélszolgálat, Oktatás és oktatóanyagok, „Hogyan kell” súgó a Dell-lel telefonon keresztül és Online vizsgálat a PCCheckUp-pal)
- A rendszerről (Rendszerdokumentáció, Jótállási információk, Rendszerinformációk, Frissítések és tartozékok)

A **Dell Support Center** (Dell támogatási központ) honlapjának felső részén látható a számítógép modellszáma, szervizcímkeje, expressz szervizkódja és a jótállás érvényességi adatai.

A **Dell Support Center**-re (Dell támogatási központ) vonatkozó bővebb információkért lásd a *Dell Technology útmutatót* a merevlemezen vagy a Dell Support weboldalán a **support.dell.com** címen.

Rendszerüzenetek

Ha a számítógép problémát vagy hibát érzékel, rendszerüzenetet jeleníthet meg, amely segít a probléma okának azonosításában, illetve a problémát megoldó lépés megállapításában.

 **MEGJEGYZÉS:** Ha olyan üzenetet kapott, amely nem szerepel az alábbi példák között, akkor vagy az operációs rendszer vagy az üzenet feltűnésekor futó program dokumentációjában keresse a hibaüzenetet. Alternatív megoldásként, lásd a *Dell Technology útmutatót* a merevlemezen vagy a Dell Support weboldalán a **support.dell.com** címen.

Vigyázat! Az előző indítási kísérletnél ez a rendszer a(z) [nnnn] ellenőrzési pontnál meghibásodott. Ha a probléma megoldásához segítséget akar, akkor kérjük, jegyezze fel ezt az ellenőrző pontot, és forduljon a Dell Műszaki Támogatásához — A számítógépnek nem sikerült befejeznie a rendszerbetöltő rutint három egymást követő alkalommal ugyanazon hiba miatt, segítségért „A Dell elérhetőségei” című részt a 58. oldalon.

CMOS ellenőrző összeg hiba — Valószínű alaplap hiba vagy az RTC akkumulátor gyenge. Cserélje ki az elemet. (Lásd a *Dell Technology útmutatót a merevlemezén vagy a merevlemezen* vagy a Dell Support weboldalán a **support.dell.com** címen, vagy segítségért lásd a „A Dell elérhetőségei” című részt az 58. oldalon).

Merevlemez-meghajtó (HDD) hiba — Lehetséges merevlemez hiba a merevlemez POST folyamán, segítségért lásd a „A Dell elérhetőségei” című rész a 58. oldalon.

Merevlemez-meghajtó (HDD) olvasási hiba — Lehetséges merevlemez hiba a merevlemez HDD rendszerbetöltési teszt folyamán (lásd a „A Dell elérhetőségei” című rész az 58. oldalon).

Billentyűzet hiba — Billentyűzet hiba vagy a billentyűzet kábele meglazult.

Nem áll rendelkezésre rendszerbetöltő eszköz — A merevlemezen nincs indítható partíció, a merevlemez-meghajtó csatlakozója meglazult vagy nincs indítható eszköz.

- Ha a merevlemez-meghajtó a rendszerindító eszköz, gondoskodjon arról, hogy a kábelek csatlakoztatva legyenek, és arról, hogy a meghajtó megfelelően telepítve, illetve partícionálva legyen, mint rendszerindító eszköz.
- Lépjen be a rendszerbeállítás programba és győződjön meg róla, hogy az indítási sorrend információ helyes (lásd a *Dell Technology útmutatót a merevlemezen* vagy a Dell Support honlapon a **support.dell.com** címen).

Nincs órajel megszakítás — Egy chip hibásan működik a rendszerkártyán vagy alaplap hiba (segítségért lásd a „A Dell elérhetőségei” az 58 oldalon).

USB túlfeszültség hiba — Csatlakoztassa le az USB eszközt. Az USB eszköznek nagyobb feszültségre van szüksége a megfelelő működéshez. Az USB eszközre csatlakoztasson külső tápellátást, vagy ha az USB eszköz két kábellel rendelkezik, csatlakoztassa mindkettőt.

Megjegyzés - A merevlemez

ÖNELLENŐRZŐ RENDSZERE jelentette, hogy egy paraméter a normális határokon kívül van. A Dell ajánlja, hogy adatait rendszeresen mentse el. Egy tartományon kívül eső paraméter nem feltétlenül jelez potenciális merevlemez problémát — S.M.A.R.T hiba, lehetséges merevlemez-meghajtó hiba. Ez a funkció engedélyezhető és letiltható a BIOS beállításban (lásd a „A Dell elérhetőségei“ című részt a 58. oldalon).

Hardver hibaelhárító

Ha az operációs rendszer beállításakor egy eszközt nem észlel a rendszer, vagy konfigurálását nem találja megfelelőnek, a **Hardverhiba-elhárító** segítségével feloldhatja az összeférhetetlenséget.



A hardver-hibaelhárító indítása:

1. Kattintson a Start gombra, majd kattintson a **Help and Support** (Súgó és támogatás) menüpontra.
2. Gépelje be a keresőmezőbe, hogy `hardver hibaelhárító` majd nyomja meg az <Enter> billentyűt a keresés elindításához.
3. A keresés eredményei közül válassza ki a problémát legmegelőbbben leíró opciót a további hibaelhárító lépések követéséhez.

Dell-diagnosztika

Ha problémája támad a számítógéppel, végezze el a „Lefagyások és szoftver problémák” című részben (32. oldalon) ismertetett ellenőrzéseket, futtassa a Dell-diagnosztikát, és csak ezután forduljon a Dellhez műszaki segítségnyújtásért (lásd a „A Dell elérhetőségei” című részt az 58. oldalon).

Mielőtt nekiállna, ajánlott kinyomtatnia a lépéseket.

-  **MEGJEGYZÉS:** A Dell Diagnostics kizárólag Dell számítógépeken működik.
-  **MEGJEGYZÉS:** Az illesztő-és segédprogramokat tartalmazó *Drivers and Utilities* adathordozó opcionális, ezért elképzelhető, hogy nem része számítógépe alaptartozékainak.

Lépjen be a rendszerbeállításokba. Nézze át számítógépe konfigurációs adatait, majd ellenőrizze, hogy a tesztelendő eszköz megjelenik-e a rendszerbeállítások között, és aktív-e (Lásd:). Lásd a *Dell Technology útmutató* Rendszerbeállítás című részét.

A Dell Diagnostics programot indítsa el a merevlemezről, vagy a *Drivers and Utilities* adathordozóról.

A Dell Diagnostics indítása a merevlemezről

A Dell Diagnostics a merevlemez egy rejtett diagnosztikai segédprogram partíciójában található.

-  **MEGJEGYZÉS:** Ha a számítógép képernyője üres marad, lásd a „A Dell elérhetőségei” című részt a 58. oldalon.
1. Győződjön meg róla, hogy a számítógép megfelelően működő elektromos aljzathoz csatlakozik.

2. Kapcsolja be (vagy indítsa újra) a számítógépet.
3. Amikor a DELL™ embléma megjelenik, azonnal nyomja meg az <F12> billentyűt. Válassza ki a **Diagnostics** elemet az indító menüben, majd nyomja meg az <Enter> gombot.

 **MEGJEGYZÉS:** Ha túl sokáig vár és megjelenik az operációs rendszer logója, várjon tovább, amíg meg nem jelenik a Microsoft® Windows® asztal, ezután kapcsolja ki a számítógépet és próbálkozzon újra.



 **MEGJEGYZÉS:** Ha arra figyelmeztető üzenetet lát, hogy nem található a diagnosztikai segédprogramok partíciója, kövesse a képernyőn megjelenő utasításokat a Dell Diagnostics programnak a *Drivers and Utilities* (Illesztő- és segédprogramokat tartalmazó) adathordozóról történő futtatásához.

4. Bármely gomb megnyomásával indítsa el a Dell Diagnostics segédprogramot a merevlemezen lévő diagnosztikai segédprogram partícióról.

A Dell Diagnostics indítása a Drivers and Utilities CD-ről

 **MEGJEGYZÉS:** A számítógép a konfigurációjától függően rendelkezik optikai meghajtóval vagy nem. Az olyan műveletekhez, amelyekhez adathordozó szükséges, használjon külső optikai meghajtót, vagy bármilyen külső tároló eszközt.

1. Helyezze be a *Drivers and Utilities* (Illesztő- és segédprogramokat tartalmazó) adathordozót.
2. Állítsa le, és indítsa újra a számítógépet. Amikor a DELL embléma megjelenik, azonnal nyomja meg az <F2> billentyűt.

-  **MEGJEGYZÉS:** Ha túl sokáig vár és megjelenik az operációs rendszer logója, várjon tovább, amíg meg nem jelenik a Microsoft® Windows® asztal, ezután kapcsolja ki a számítógépet és próbálkozzon újra.
-  **MEGJEGYZÉS:** Az alábbi lépések csak egyszer változtatják meg az indítási szekvenciát. A következő indítás alkalmával a számítógép a rendszerbeállításokban megadott eszközöknek megfelelően indul el.
- Amikor megjelenik az indítóeszközök listája, jelölje ki a **CD/DVD/CD-RW**, majd nyomja le az <Enter> billentyűt.
 - A megjelenő menün válassza ki a **Boot from CD-ROM** (CD/DVD meghajtóról történő indítás) lehetőséget, és nyomja meg az <Enter> gombot.
 - Nyomja meg az 1-es gombot a CD menü elindításához, majd nyomja meg az <Enter> gombot a folytatáshoz.

- Jelölje ki a **Run the 32 Bit Dell Diagnostics** (32-bites Dell-diagnosztika futtatása) parancsot. Ha több verzió is fel van sorolva, válassza a számítógépének megfelelőt.
- Amikor megjelenik a Dell-diagnosztika **Main Menu** (Főmenü) képernyője, válassza ki a futtatni kívánt tesztet.

Az operációs rendszer visszaállítása

Az operációs rendszert a következő módokon állíthatja vissza:

- A Rendszer-visszaállítás visszaállítja számítógépét egy korábbi működőképes állapotra az adatfájlok érintetlenül hagyása mellett. Az operációs rendszer visszaállítása és az adatfájlok megőrzése érdekében először ezt a szolgáltatást használja.
- A Dell Factory Image Restore visszaállítja a merevlemezét a Studio XPS vásárlása pillanatának megfelelő működési állapotba. Ez a segédprogram végleg töröl minden adatot a merevlemezről, és eltávolít minden programot, amelyet Ön a számítógép kézhezvétele óta telepített. A Dell Factory Image Restore szolgáltatást csak abban az esetben használja, ha a rendszer-visszaállítás nem oldotta meg az operációs rendszer problémáját.

- Amennyiben Operációs rendszer lemezt kapott a számítógéphez, annak használatával is visszaállíthatja az operációs rendszert. Azonban az Operációs rendszer lemez használata is töröl minden adatot a merevlemezről. A lemezt csak abban az esetben használja, ha a rendszer-visszaállítás nem oldotta meg az operációs rendszer problémáját.

Rendszervisszaállítás

A Windows operációs rendszer rendszer-visszaállítás funkciója segítségével a számítógép visszaállítható egy korábbi, működőképes állapotra (az adatfájlok érintése nélkül), ha a hardverben, szoftverben vagy más rendszerbeállításban történt módosítás miatt a rendszer nemkívánatos működési állapotba került. A Rendszer-visszaállítás bármely módosítása a számítógépen teljes mértékben visszafordítható.

 **FIGYELMEZTETÉS:** Az adatfájlokról rendszeresen készítsen biztonsági másolatot. A rendszer-visszaállítás nem követi nyomon az adatfájlokat és nem is állítja helyre őket.

 **MEGJEGYZÉS:** A jelen dokumentumban szereplő eljárásokat a Windows alapértelmezett nézetéhez készítették, ezért lehetséges, hogy nem alkalmazhatók, ha a Dell™ számítógépünket a klasszikus Windows nézetre állítottuk be.

Rendszer-visszaállítás elindítása Windows Vista alatt

1. Kattintson a **Start** gombra .
2. A **Keresés indítása** mezőbe írja be, hogy **Rendszer-visszaállítás**, majd nyomja meg az <Enter> billentyűt.

 **MEGJEGYZÉS:** Megjelenhet a **Felhasználói fiók felügyelete** ablak. Ha Ön rendszergazda a számítógépen,

akkor kattintson a **Folytatás**; gombra, egyébként pedig forduljon a rendszergazdához, hogy folytassa az elkezdett tevékenységet.

3. Kattintson a **Tovább** gombra, és kövesse a képernyőn megjelenő további utasításokat.

Abban az esetben, ha a rendszer-visszaállítás nem oldotta meg a problémát, visszavonhatja a legutolsó rendszer-visszaállítást.

Rendszer-visszaállítás elindítása Windows XP alatt

1. Kattintson a **Start** → **Minden program** → **Tartozékok** → **Rendszerezszközők** → **Rendszer-visszaállítás** lehetőségekre.
2. Az üdvözlő képernyőn kattintson a **Tovább** gombra.
3. Kövesse a kijelzőn megjelenő utasításokat.

Az utolsó rendszer-visszaállítás visszavonása Windows Vista alatt

 **MEGJEGYZÉS:** Az utolsó rendszer-visszaállítás visszavonása előtt mentsen el és zárjon be minden nyitott fájlt, és lépjen ki minden futó programból. A rendszer teljes visszaállításáig ne módosítson, nyisson meg vagy töröljön fájlokat vagy programokat.

1. Kattintson a **Start** gombra .
2. A **Keresés indítása** mezőbe írja be, hogy *Rendszer-visszaállítás*, majd nyomja meg az <Enter> billentyűt.
3. Kattintson az **Utolsó visszaállítás visszavonása** lehetőségre majd kattintson a **Tovább** gombra.

Az utolsó rendszer-visszaállítás visszavonása Windows XP alatt

 **MEGJEGYZÉS:** Az utolsó rendszer-visszaállítás visszavonása előtt mentsen el és zárjon be minden nyitott fájlt, és lépjen ki minden futó programból. A rendszer teljes visszaállításáig ne módosítson, nyisson meg vagy töröljön fájlokat vagy programokat.

1. Kattintson a **Start** → **Minden program** → **Tartozékok** → **Rendszerezszközők** → **Rendszer-visszaállítás** lehetőségekre.
2. Az üdvözlő képernyőn kattintson az **Utolsó visszaállítás visszavonása** lehetőségre, majd kattintson a **Tovább** gombra.
3. Kövesse a kijelzőn megjelenő utasításokat.

Dell™ Rendszer-visszaállítás elindítása Windows XP alatt

 **FIGYELMEZTETÉS:** A Dell PC Restore szolgáltatás véglegesen töröl minden adatot a merevlemezről, eltávolít minden olyan programot és illesztőprogramot, amit Ön a számítógép átvétele óta telepített. Ha módja van rá, készítsen biztonsági mentést az adatokról e szolgáltatások használata előtt. A PC Restore szolgáltatást csak abban az esetben használja, ha a rendszer-visszaállítás nem oldotta meg az operációs rendszer problémáját.

 **MEGJEGYZÉS:** Előfordulhat, hogy a Symantec Dell PC Restore és a Dell Factory Image Restore segédprogram némely országban vagy némely számítógépen nem működik.

Használja a Dell PC Restore szolgáltatás csak mint utolsó módszert az operációs rendszer visszaállítására. Ezek a szolgáltatások a merevlemezt a számítógép vásárlásakor működőképes állapotra állítják vissza. Minden a számítógép kézhezvétele óta telepített program és fájl,—többek között az adatfájlok is—véglegesen törlődnek a merevlemezről. Az adatfájlok közé tartoznak a dokumentumok, a számológépek, az e-mail üzenetek, a digitális fényképek, a zenefájlok stb. Lehetőség esetén készítsen biztonsági mentést minden adatról a PC Restore használata előtt.

A PC Restore segédprogram használata:

1. Kapcsolja be a számítógépet.

A rendszerindítási folyamat közben a képernyő felső részén **www.dell.com** feliratú kék sáv látható.

2. A kék sáv megjelenése után azonnal nyomja meg a <Ctrl><F11> billentyűkombinációt. Amennyiben nem nyomja meg a <Ctrl><F11> billentyűkombinációt időben, várja meg, amíg az operációs rendszer betöltődik, majd ismét indítsa újra a számítógépet.

 **FIGYELMEZTETÉS:** Ha nem szeretné folytatni a PC Restore segédprogrammal, kattintson az Újrindítás gombra.

3. Kattintson a **Visszaállítás**, majd a **Megerősítés** gombra.
A visszaállítási folyamat körülbelül 6–10 percet vesz igénybe.
4. Amikor erre utasítást kap, kattintson a **Befejezés** gombra a számítógép újraindításához.

 **MEGJEGYZÉS:** Ne kapcsolja ki kézzel a számítógépet. Kattintson a **Befejezés** gombra, és hagyja, hogy a számítógép teljesen újrainduljon.

5. Amikor a program kéri, kattintson az **Igen** gombra.

A számítógép újraindul. Mivel a számítógép visszaállt eredeti működőképes állapotára, a megjelenő képernyők (például a végfelhasználói licencszerződés) ugyanazok, mint amelyek a számítógép legelső bekapcsolásakor megjelentek.

6. Kattintson a **Tovább** gombra.

Megjelenik a Rendszer-visszaállítás képernyő, és a számítógép újraindul.

Miután a számítógép újraindult, kattintson az **OK** gombra.

Dell gyári lemezkép visszaállítása

 **FIGYELMEZTETÉS:** A Dell PC Factory Image Restore szolgáltatás véglegesen töröl minden adatot a merevlemezről, eltávolít minden olyan programot és illesztőprogramot, amit Ön a számítógép átvétele óta telepített. Ha módja van rá, készítse biztonsági mentést az adatokról e szolgáltatások használata előtt. A Dell Factory Image Restore szolgáltatást csak abban az esetben használja, ha a rendszer-visszaállítás nem oldotta meg az operációs rendszer problémáját.

 **MEGJEGYZÉS:** A Dell Factory Image Restore egyes országokban és számítógépeken lehet hogy nem elérhető.

Használja a Dell Factory Image Restore szolgáltatás csak mint utolsó módszert az operációs rendszer visszaállítására. Ezek a szolgáltatások a merevlemez a számítógép vásárlásakor működőképes állapotra állítják vissza. Minden a számítógép kézhezvétele óta telepített program és fájl—többek között az adatfájlok is—véglegesen törlődnek a merevlemezről. Az adatfájlok közé tartoznak a dokumentumok, a számológépek, az e-mail üzenetek, a digitális fényképek, a zenefájlok stb. Lehetőség esetén készítse biztonsági mentést minden adatról a Factory Image Restore használata előtt.

Dell gyári lemezkép visszaállítása

1. Kapcsolja be a számítógépet. Amikor a DELL embléma megjelenik, nyomja meg az <F8> billentyűt többször egymás után a **Vista Advanced Boot Options** ablak megjelenéséig.

2. Válassza a **Számítógép javítása** lehetőséget.
 3. Megjelenik a **System Recovery Options** (Rendszerjavítási opciók) ablak.
 4. Válasszon billentyűzetet, majd kattintson a **Tovább** gombra.
 5. A javítási opciók eléréséhez jelentkezzen be helyi rendszergazdaként. A parancssor eléréséhez írja be a **Felhasználó** neve mezőbe, hogy **Rendszergazda**, majd kattintson az **OK** gombra.
 6. Kattintson a **Dell Factory Image Restore** elemre. Megjelenik a **Dell Factory Image Restore** üdvözlőképernyő.
-  **MEGJEGYZÉS:** A konfigurációtól függően a **Dell Factory Tools**, majd a **Dell Factory Image Restore** lehetőséget választhatja.
7. Kattintson a **Tovább** gombra. A **Confirm Data Deletion** (Adattörlés jóváhagyása) képernyő jelenik meg.

-  **MEGJEGYZÉS:** Ha meg szeretné szakítani a Factory Image Restore használatát, kattintson a **Mégsem** gombra.
8. Kattintson a jelölőnégyzetbe, hogy jóváhagyja a merevlemez újraformázását és a rendszer szoftverek gyári állapotra történő visszaállítását, majd kattintson a **Tovább** gombra.
Elkezdődik a visszaállítási folyamat, amely öt vagy több percet is igénybe vehet. Az operációs rendszer és a gyárilag telepített alkalmazások visszaállításakor megjelenik egy üzenet.
 9. Kattintson a **Befejezés** gombra a számítógép újraindításához.

Az operációs rendszer újratelepítése

Előkészületek

Amennyiben a Windows operációs rendszer újratelepítését fontolgatja egy újonnan telepített illesztőprogrammal fennálló probléma kijavítása érdekében, először próbálja meg használni a Windows Device Driver Rollback (Windows Eszköz-illesztőprogram visszaállítása) segédprogramot. Ha az Eszköz-illesztőprogram visszagörgetése nem oldotta meg a problémát, használja a rendszer-visszaállítást az operációs rendszer korábbi, az új eszköz illesztőprogramjának telepítése előtti állapotára való visszaállításához. Lásd a „Rendszervisszaállítás” című részt a 43. oldalon.

 **FIGYELMEZTETÉS:** A telepítés végrehajtása előtt az elsődleges mervlemezen lévő minden adatfájlról készítsen biztonsági másolatot.

A hagyományos mervlemez-konfigurációk esetében az elsődleges meghajtó a számítógép által először észlelt meghajtó.

A Windows újratelepítéséhez a következőkre van szükség:

- *Dell Operációs rendszer* adathordozó
- *Dell Illesztőprogramok és segédprogramok* adathordozó

 **MEGJEGYZÉS:** A *Dell Illesztőprogramok és segédprogramok* adathordozó a számítógép összeszerelésekor telepített illesztőprogramokat tartalmazza. Használja a *Dell Illesztőprogramok és segédprogramok* adathordozót bármely szükséges illesztőprogram betöltéséhez. Attól függően, hogy honnan rendelte a számítógépet, vagy hogy kérte-e az adathordozót, a *Dell Illesztőprogramok és segédprogramok* adathordozó és az *Operációs rendszer* lemez nem biztos, hogy a számítógép részét képezik.

A Windows újratelepítése

Az újratelepítés 1-2 órát vehet igénybe. Az operációs rendszer újratelepítése után az egyes eszközök illesztőprogramjait, a vírusvédelmi programokat és egyéb szoftvereket is ismételten fel kell telepítenie.

 **MEGJEGYZÉS:** A számítógép a konfigurációjától függően rendelkezik optikai meghajtóval vagy nem. Az olyan műveletekhez, amelyek adathordozót igényelnek, használjon külső optikai meghajtót vagy külső tároló eszközt.

1. Mentsen el és zárjon be minden nyitott fájlt, és lépjen ki minden nyitott programból.
2. Helyezze be az *Operációs rendszer* lemezt.
3. Kattintson a **Kilépés** lehetőségre, amikor a **Windows telepítése** üzenet megjelenik.
4. Indítsa újra a számítógépet.
5. Amikor a DELL embléma megjelenik, azonnal nyomja meg az <F2> billentyűt.

 **MEGJEGYZÉS:** Ha túl sokáig vár és megjelenik az operációs rendszer logója, várjon tovább, amíg meg nem jelenik a Microsoft® Windows® asztal, ezután kapcsolja ki a számítógépet és próbálkozzon újra.

 **MEGJEGYZÉS:** Az alábbi lépések csak egyszer változtatják meg az indítási szekvenciát. A következő indítás alkalmával a számítógép a rendszerbeállításokban megadott eszközöknek megfelelően indul el.

6. Amikor megjelenik az indítóeszközök listája, jelölje ki a **CD/DVD/CD-RW meghajtót**, majd nyomja le az <Enter> billentyűt.
7. Nyomja meg bármelyik billentyűt a **CD-ROM-ról történő indításhoz**. A telepítés elvégzéséhez kövesse a képernyőn megjelenő utasításokat.

Segítség kérése

Amennyiben problémát tapasztal a számítógéppel, az alábbi lépésekben leírtak végrehajtásával diagnosztizálhatja, és elháríthatja a problémát:

1. A számítógép problémájára vonatkozó információkért és műveletekért lásd a „Problémák megoldása” című részt a 29. oldalon.
2. A Dell Diagnostics program futtatására vonatkozó utasításokért lásd a „Dell-diagnosztika” című részt a 40. oldalon.
3. Töltse ki az 57. oldalon található „Diagnosztikai ellenőrzőlista”.
4. A telepítési és hibaelhárítási eljárások megkönnyítéséhez használja a Dell széleskörű online szolgáltatását, amelyek a Dell támogatási weboldalán (**support.dell.com**) állnak rendelkezésre. A Dell Support weboldalak teljesebb

listájáért lásd az „Online szolgáltatások” című részt a 54. oldalon.

5. Ha az előző lépések nem oldották meg a problémát, lásd a „Telefonhívás előtt” című fejezetet a 56. oldalon, majd a „A Dell elérhetőségei” című fejezetet a 58. oldalon.

 **MEGJEGYZÉS:** A Dell támogatást a számítógépe mellől hívja annak érdekében, hogy a támogató személyzet segítséget nyújthasson a szükséges műveletek végrehajtásában.

 **MEGJEGYZÉS:** Nem minden országban áll rendelkezésre a Dell expressz szervizkód rendszer.

A Dell automatizált telefonos rendszerének utasítására, írja be az expressz szervizkódot, hogy a hívás a megfelelő ügyfélszolgálati munkatárshoz kerüljön. Amennyiben nincsen expressz szervizkódja, nyissa meg a **Dell Accessories** mappát, kattintson duplán az **Expressz szervizkód** ikonra, és kövesse az utasításokat.

 **MEGJEGYZÉS:** Az alábbi szolgáltatások közül nem mindegyik áll rendelkezésre az Egyesült Államokon kívül. A rendelkezésre állásukra vonatkozó információkért forduljon a Dell képviselőhöz.

Műszaki támogatás és ügyfélszolgálat

A Dell ügyfélszolgálatunk készséggel ad választ minden Dell hardverrel kapcsolatos kérdésre. Ügyfélszolgálatunk munkatársai számítógép alapú diagnosztikát használnak a gyors és pontos válaszok érdekében.

A kapcsolatfelvételhez a Dell támogató szolgáltatásával lásd a „Telefonhívás előtt” című részt a 56. oldalon; ezután keresse meg az Ön területén érvényes kapcsolatfelvételi információkat, vagy látogasson el a **support.dell.com** weboldalra.

DellConnect™

A DellConnect egy egyszerű online hozzáférési eszköz, ami lehetővé teszi, hogy a Dell ügyfélszolgálati alkalmazottja egy szélessávú kapcsolattal hozzáférjen a számítógépéhez, majd diagnosztizálja, és megjavítsa a hibát az Ön felügyelete mellett. Bővebb információért látogasson el a **www.dell.com/DellConnect** weboldalra és kattintson a DellConnect hivatkozásra.

Online szolgáltatások

A Dell termékeit és szolgáltatásait az alábbi webhelyeken ismerheti meg:

- **www.dell.com**
- **www.dell.com/ap** (csak Ázsia/Dél-Kelet Ázsia)
- **www.dell.com/jp** (csak Japán)
- **www.euro.dell.com** (csak Európa)
- **www.dell.com/la** (Latin-Amerika és a Karib térség országai)
- **www.dell.ca** (csak Kanada)

A Dell Support az alábbi webhelyeken és e-mail címeken keresztül érhető el:

Dell Support webhelyek

- **support.dell.com**
- **support.jp.dell.com** (csak Japán)
- **support.euro.dell.com** (csak Európa)

Dell támogatás e-mail címek

- **mobile_support@us.dell.com**
- **support@us.dell.com**
- **la-techsupport@dell.com** (Latin-Amerika és a Karib térség országai)
- **apsupport@dell.com** (csak Ázsia/Dél-Kelet Ázsia)

Dell Marketing és Sales e-mail címek

- **apmarketing@dell.com** (csak Ázsia/Dél-Kelet Ázsia)
- **sales_canada@dell.com** (csak Kanada)

Névtelen fájlátviteli protokoll (FTP)

- **ftp.dell.com**

Bejelentkezési felhasználónév:

anonymous, és jelszóként használja az e-mail címét.

Automatizált rendelési állapot szolgálat

Ha ellenőrizni szeretné az Ön által megrendelt Dell termékek állapotát, látogasson el a **support.dell.com** weboldalra, vagy az automatikus megrendelés állapot szolgáltatást. A rögzített hang megkéri Önt a rendelés megtalálásához és jelentéséhez szükséges adatok megadására. Az Ön régiójában probléma esetén hívható telefonszámokra vonatkozó információkért lásd a „A Dell elérhetőségei” című részt a 58. oldalon.

Amennyiben problémája van rendelésével, például hiányzó vagy hibás alkatrészek, helytelen számlázás, forduljon a Dell ügyfélszolgálatához. Híváskor készítse elő számláját vagy a csomagszelvényét. Az Ön régiójában használható telefonszámokra vonatkozó információkért lásd a „A Dell elérhetőségei” című részt a 58. oldalon.

Termékinformáció

Ha a Dell által forgalmazott további termékekkel kapcsolatos információkra van szükséges, vagy terméket szeretne megrendelni, látogasson el a Dell weboldalára a **www.dell.com** címen. Az Ön régiójában hívható telefonszámokra vagy a rendelkezésre álló márkakereskedőkre vonatkozó információkért lásd a „A Dell elérhetőségei” című rész a 58. oldalon.

Tételek visszaküldése javításra vagy visszafizetésre a jótállás feltételei alapján

Készítsen elő minden javításra vagy visszafizetésre visszaküldendő eszközt, az alábbiak szerint:

1. Hívja fel a Dell-t, és kérje el a visszáru engedélyezési számot, és azt a doboz külsejére jól olvashatóan írja rá.

Segítség kérése

-  **MEGJEGYZÉS:** Az Ön régiójában használható telefonszámokra vonatkozó információkért lásd a „A Dell elérhetőségei” című részt az 58. oldalon.
- 2. Küldje el a számla másolatát, és a visszaküldés okát is írja le részletesen.
- 3. Küldje el a diagnosztikai ellenőrzőlistát (lásd: „Dell-diagnosztika”, 40. oldal), feltüntetve a futtatott tesztekét és a Dell Diagnostics hibaüzeneteit (lásd: „Dell-diagnosztika”, 40. oldal).
- 4. Készülékcsere vagy visszafizetés esetén küldje el az eszköz(ök)höz tartozó kellekeket (tápkábelek, szoftveres hajlékonylemezek, útmutatók stb.).
- 5. A visszaküldésre szánt berendezést csomagolja az eredeti (vagy azzal egyenértékű) csomagolásba.

 **MEGJEGYZÉS:** A szállítási költségeket Ön vállalja. Szintén Ön felelős a visszaküldött termék biztosításáért, valamint vállalja a termék eltűnésének fennálló kockázatát a szállítás közben. Utánvétellel küldött csomagokat a Dell nem fogad el.

 **MEGJEGYZÉS:** A fent említett követelményeket nem teljesítő csomagokat a Dell áruátvételi osztálya visszaküldi.

Telefonszólás előtt

 **MEGJEGYZÉS:** Híváskor készítse elő az Express szervizkódot. A kód segítségével a Dell automata telefonos támogatásrendszere hatékonyabban irányítja hívását a megfelelő helyre. Szükséges lehet a szervizcímke adatainak megadására is (amely a számítógép hátán található).

Ne felejtse el kitölteni a Diagnosztikai ellenőrzőlistát. Amennyiben lehetséges, kapcsolja be a számítógépet, mielőtt felhívja a Dell-t segítségért, és a számítógép közelében lévő készülékről telefonáljon. Előfordulhat, hogy megkéri néhány parancs begépelésére, részletes információ átadására működés közben, vagy, hogy próbálja ki más lehetséges hibaelhárítási lépést magán a számítógépen. Győződjön meg róla, hogy a számítógép dokumentációi elérhetőek.

Diagnosztikai ellenőrzőlista

- Név:
- Dátum:
- Cím:
- Telefonszám:
- Szervizcímke (vonalkód a számítógép hátulján vagy alján):
- Expressz szervizkód:

- Visszaküldött termék azonosítószáma (ha kapott ilyet a Dell műszaki támogatást ellátó munkatársától):
- Operációs rendszer és verziója:
- Eszközök:
- Bővítőkártyák:
- Hálózatra csatlakozik? Igen/Nem
- Hálózat, verzió és hálózati adapter:
- Programok és verziók:

Nézze át az operációs rendszer dokumentációit, hogy meghatározhassa a rendszerindító fájlok tartalmát. Ha a számítógéphez nyomtató csatlakozik, nyomtasson ki minden fájlt. Ha mégsem, mentse el az összes fájl tartalmát, mielőtt felhívna a Dell-t.

- Hibaüzenet, hangkód vagy diagnosztikai kód:
- A probléma leírása és a végrehajtott hibaelhárítási műveletek:

A Dell elérhetőségei

Az Egyesült Államokban élő ügyfelek számára: 800-WWW-DELL (800-999-3355).

 **MEGJEGYZÉS:** Amennyiben nem rendelkezik aktív Internet kapcsolattal, elérhetőséget találhat a megrendelőlap, számlán, csomagolás szelvényen vagy a Dell termékkatalógusban.

A Dell többféle online és telefonos támogatási és szolgáltatási megoldást kínál. Az elérhetőség országonként és termékenként változik, és előfordulhat, hogy néhány szolgáltatás nem áll rendelkezésre az Ön régiójában.

A Dell-t kereskedelmi, műszaki támogatás vagy ügyfélszolgálati ügyek miatt:

1. Látogasson el a **support.dell.com** weboldalra.

2. Az oldal alján található legördülő **Choose A Country/Region** (Válasszon országot/régiót) menüben válassza ki az országot vagy régiót.
3. Kattintson az oldal bal oldalán lévő **Contact Us** (Kapcsolatfelvétel) hivatkozásra.
4. Jelölje ki az igényeinek megfelelő szolgáltatás vagy támogatás linket.
5. Lépjen kapcsolatba a Dell-lel az Önnek legkényelmesebb módon.

Még több információ és erőforrás

Mire van szüksége:

az operációs rendszer újratelepítése.

diagnosztikai program futtatása a számítógépen, az asztali rendszerszoftver újratelepítése vagy a számítógép meghajtóinak vagy az „olvass el” fájlok frissítés.

bővebb információk az operációs rendszerrel, a perifériák karbantartásával, a RAID-del, az internettel, a Bluetooth® funkcióval és az e-maillal kapcsolatban.

Lásd:

az operációs rendszer adathordozó.

Drivers and Utilities (Illesztő-és segédprogramok) adathordozó.



MEGJEGYZÉS: A dokumentáció és a frissítések megtalálhatók a Dell™ Support weboldalon a **support.dell.com** címen.

merevlemezre telepítet *Dell Technology útmutató*.

Mire van szüksége:

a számítógép bővítése új vagy további memóriával, vagy új merevlemezzel.

elhasznált vagy hibás alkatrész újratelepítése vagy cseréje.

Lásd:

Szervizelési kézikönyv a Dell Support weboldalon a **support.dell.com** címen.



MEGJEGYZÉS: Bizonyos országokban az alkatrészek felnyitása és cseréje a jótállást érvénytelenítheti. Mielőtt felnyitná a számítógépet, olvassa el a jótállás és a visszaküldés feltételeit.

legjobb biztonsági gyakorlatok a számítógép számára.

jótállási információk, feltételek és kikötések (csak az Egyesült Államokban), biztonsági utasítások, szabályozással kapcsolatos információk, ergonómiai információk és végfelhasználói licencmegállapodás.

a számítógéphez kapott biztonsági és szabályozásokkal kapcsolatos információk rendelkezésre állnak a Megfelelőség a szabályozásoknak weboldalon a következő címen:

www.dell.com/regulatory_compliance.

Mire van szüksége:

a szervicíme/expressz szervizkód megkeresése—A számítógépet a szervicímkevel kell azonosítani a **support.dell.com** webhely használatakor vagy a műszaki támogatás igénybevételekor.

meghajtó és letöltések keresése.
műszaki támogatás vagy termék súgó.
a megrendelés állapotának ellenőrzése.
megoldások és válaszok az általános problémákra.
információk szakemberek, tapasztaltabb felhasználók számára fontos fejlesztésekről vagy frissített műszaki dokumentációkról.

Lásd:

A számítógép hátulját.

Dell™ Support weboldal a **support.dell.com** címen.

Műszaki adatok

Rendszermodell

Dell™ Inspiron™ Mini 10

Ez a fejezet azokat az információkat tartalmazza, amelyekre a számítógép beállítása, frissítése és a meghajtók frissítése során szüksége lehet.

 **MEGJEGYZÉS:** A kínált opciók régióként eltérőek lehetnek. A számítógép konfigurációjára vonatkozó bővebb információért, kattintson a **Start** → **Súgó és támogatás** lehetőségre, azután válassza ki a számítógép adatait megjelenítő opciót.

Processzor

Típus	Intel® Atom™
L2 cache	512 MB
Külső busz sebesség	533-MT/s (133 MHz)

Memória

Csatlakozók	nincs
Kapacitás	1 GB és 2 GB
Memória típusa	DDR2-800 (a DDR busz csak DDR2-533 sávszélességen fut)
Memóriakonfigurálás lehetősége	1 GB, 2 GB

A számítógép adatai

Rendszer chipkészlet	Intel LPIA (Low Power Intel Architecture) Poulsbo US15W
Adatbusz szélesség	64 bit
DRAM busz szélesség	egycsatornás 64-bites buszok
Processzor cím busz szélesség	32 bit
Flash EEPROM	1 MB
Belső tároló	2,5 hüvelykes HDD SATA; 2,5 hüvelykes HDD SSD
TV hangoló	belső TV hangoló modul

Kommunikáció

Modem típusa	Külső V.92 56K USB modem
Modem interfész	Universal Serial Bus (USB)
Hálózati adapter	10/100 Ethernet LAN az alaplapon
Vezeték nélküli	WLAN, WiMax, WWAN/GPS (3G Mini-Card, amely aktivál 3G-t vagy GPS-t vagy mindkettőt), Bluetooth® vezeték nélküli technológia

Műszaki adatok

Videokártya

videó vezérlő	Intel LPIA Poulso
videó memória	8 MB rendszermemória (megosztott)
LCD interfész	LVDS

Audio

Audio típus	2 csatornás kiváló minőségű audio opcionális SRS Premium Sound™ funkcióval
Audiovezérlő	ALC269
Sztereó átalakítás	24-bites (analóg-digitális és digitális-analóg)

Audio

Belső interfész	Intel High Definition Audio
Külső interfész	beépített analóg mikrofon, beépített analóg hangszóró
Hangszóró	két 1,0 wattos hangszóró
Belső hangszóró erősítő	1,0 watt per csatorna
Hangerő szabályozás	szoftverprogram által vezérelt

Csatlakozók

Audio	mikrofon csatlakozó, egy sztereó fülhallgató/ hangszóró csatlakozó, digitális MIC kamera madoullal (opcionális)
Mini Card	két teljes méretű Mini Card nyílás és egy fél méretű Mini Card nyílás; a fél méretű nyílás kettős interfészt és a teljes méretű nyílás csak USB-t támogat
Hálózati adapter	RJ45 port
USB	három 4-tűs, USB 2.0 kompatibilis csatlakozó
Videokártya	19-tűs A HDMI típusú csatlakozó

Képernyő

Típus	10,1 hüvelykes WSVGA AG 10,1 hüvelykes HD AG
<i>Méreték:</i>	
Magasság	222,72 mm (8,76 hüvelyk) WSVGA AG 222,73 mm (8,76 hüvelyk) HD AG
Szélesség	125,28 mm (4,93 hüvelyk) WSVGA AG 125,22 mm (4,92 hüvelyk) HD AG
Átló	255,52 mm (10,06 hüvelyk)
Maximális felbontás	1024 x 600 WSVGA AG 1366 x 768 WSVGA AG
Frissítési frekvencia	60 Hz

Műszaki adatok

Képernyő

Működési szög	0° (zárva) - 135°
Fényesség	180 min 200 typ. cd/m ² (5 pont átlag) WSVGA AG 230 min 250 typ. cd/m ² (5 pont átlag) HD AG

Látószögek:

Vízszintes	±40° (CR≥10) typ. WSVGA AG ±60° (CR≥10) typ. HD AG
Függőleges	+10° - +30° (CR≥10) typ. WSVGA AG +50° (CR≥10) typ. HD AG

Képernyő

Képpont méret:	0,2175 x 0,2175 mm WSVGA AG 0,16305 x 0,16305 mm HD AG
Vezérlők	a fényerő szabályozható billentyűkombinációkkal (bővebb információkért lásd a <i>Dell Technology</i> Útmutatót).

Billentyűzet

Billentyűk száma	82 (U.S. és Kanada); 83 (Európa); 86 (Japán); 82 (Korea)
------------------	---

Kamera

Képpont	1,3 megapixel
Videó felbontás	320 x 240 ~ 1280 x 1024 (640 x 480 30 képkocka/mp esetén)
Átlós látószög	66°

Érintőpanel

X/Y pozíciós felbontás (grafikus üzemmód)	240 cpi
<i>Méret:</i>	
Szélesség	78,5 mm (3,09 hüvelyk) aktív érezékelőfelület
Magasság	38 mm (1,49 hüvelyk)

Váltakozó áramú adapter

Bemeneti feszültség	100–240 volt váltóáram
Bemeneti áramerősség (maximum)	1,0 A
Bemeneti frekvencia	50–60 Hz
Kimeneti feszültség	30 W
Kimeneti áramerősség	1,58 A (maximum)
Névleges kimeneti feszültség	19,0 volt egyenáram
<i>Méretek:</i>	
30 W (APD):	
Magasság	59,2 mm (2,33 hüvelyk)
Szélesség	34,0 mm (1,34 hüvelyk)

Műszaki adatok

Váltakozó áramú adapter

Mélység	85,0 mm (3,35 hüvelyk)
Súly (kábelekkel)	0,15 kg (0,33 font)
30 W (PI):	
Magasság	70,0 mm (2,76 hüvelyk)
Szélesség	36,0 mm (1,42 hüvelyk)
Mélység	78,0 mm (3,07 hüvelyk)
Súly (kábelekkel)	0,156 kg (0,34 font)

Fizikai jellemzők

Magasság	25,3 mm - 28,0 mm (0,99 hüvelyk - 1,10 hüvelyk)
Szélesség	261 mm (10,27 hüvelyk)

Fizikai jellemzők

Mélység	182,5 mm (7,18 hüvelyk)
Súly (3-cellás akkumulátorral):	
Konfigurálható úgy, hogy kevesebb legyen, mint	1,30 kg (2,86 font)

Számítógép környezete

Hőmérséklet tartomány:

Működési	0° - 35 °C (32° - 95 °F)
Tárolási	-20° - 65 °C (-4° - 149 °F)

Relatív páratartalom (maximum):

Működési	10 % - 90 % (nem lecsapódó)
----------	--------------------------------

Számítógép környezete

Tárolási 5 % - 90 %
(nem lecsapódó)

Maximális rázkódás (a felhasználói környezetet stimuláló, véletlenszerű rázkódási spektrumot használva):

Működési 0,66 GRMS

Kikapcsolva 1,3 GRMS

Maximális rázkódás (működés közben – a Dell Diagnostics programot futtatva a merevlemezen és 2 ms félszinuszos impulzussal mérve; kikapcsolva – a merevlemez olvasófej parkoltatva és 2 ms félszinuszos impulzussal mérve):

Működési 110 GRMS

Kikapcsolva 160 GRMS

Tárgymutató

A

adatok, biztonsági mentés **28**

B

beállítás, mielőtt elkezdené **5**

biztonsági mentések

 létrehozás **28**

bővebb információ keresése **59**

bővítő busz **63**

C

chipkészlet **63**

Cs

csatlakoztatás

 az internet **10**

D

DellConnect **53**

Dell gyári lemezkép visszaállítása **43**

Dell hívása **56**

Dell Support weboldal **61**

Dell támogatási központ **36**

Dell Technology útmutató

 bővebb információért **59**

Diagnosztikai ellenőrzőlista **57**

E

e-mail címek

 műszaki támogatásért **54**

energia

 megtakarítás **27**

energiamegtakarítás **27**

F

források, több keresése **59**

FTP bejelentkezés, névtelenül **54**

G

garanciális visszaküldés **55**

Gy

gyári lemezkép visszaállítása **48**

H

hálózati csatlakozás

 kijavítás **30**

hálózati sebesség

 tesztelés **29**

Hardver hibaelhárító **39**

hardver problémák

 diagnosztizálás **39**

I

Internet csatlakozás **10**

ISP

 internet szolgáltató **10**

K

Kapcsolatfelvétel a Dell-lel online **58**

L

levegő áramlása **5**

M

meghajtók és letöltések **61**

megoldás problémák **29**

megrendelési állapot **55**

memória problémák

 megoldás **32**

memória támogatás **62**

Tárgymutató

műszaki adatok **62**

műszaki támogatás **53**

P

problémák, megoldás **29**

processzor **62**

R

rendszer újratelepítési opciók **43**

Rendszerüzenetek **37**

Rendszervisszaállítás **43**

S

sérülés, megelőzés **5**

Súgó

segítség és támogatás kérése **52**

számítógép üzembe állítás **5**

szoftverfunkciók **26**

szoftver problémák **32**

72

T

támogató e-mail címek **54**

támogató weboldalak

világszerte **54**

tápellátási problémák, megoldás **30**

tápkábelek, használat **6**

termékek

információ és vásárlás **55**

termékek szállítása

visszaküldés és javítás **55**

testreszabás

energiabeállítások **27**

Ü

ügyfélszolgálat **53**

V

Váltóáramú adapter

méret és súly **67, 68**

ventiláció, biztosítása **5**

vezetékes hálózat

hálózati kábel, csatlakoztatás **7**

vezeték nélküli hálózati csatlakozás **29**

W

Windows, újratelepítés **43**

Windows újratelepítése **43**

Windows Vista®

Program-kompatibilitás varázsló **33**

telepítés **10**

újratelepítés **51**

Windows XP **34**

